

**SmallRig**

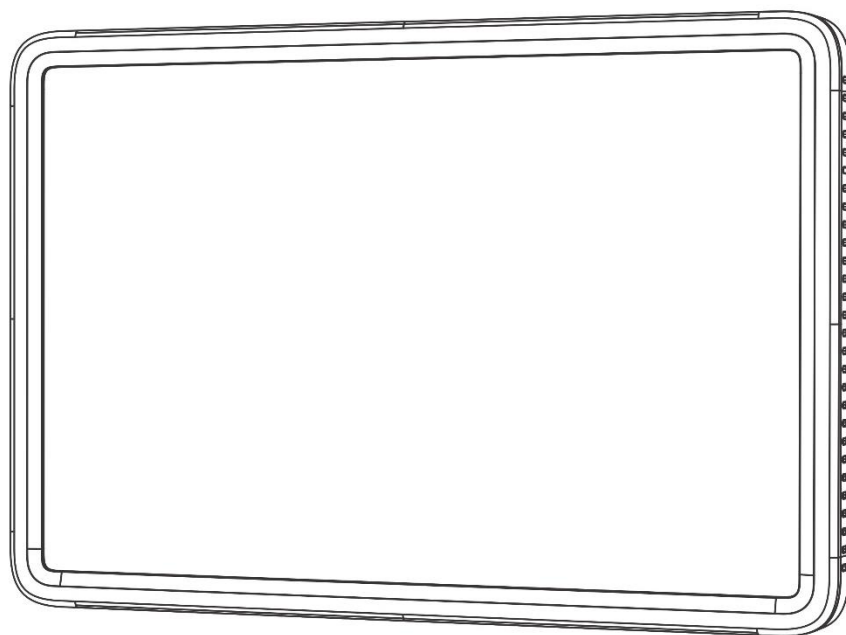

**P200 Beauty Panel Video Light**

**EAC**

Руководство по эксплуатации

Чтобы обеспечить безопасность и предотвратить повреждение изделия, перед началом эксплуатации, пожалуйста, внимательно прочитайте инструкции и сохраните данное руководство для последующего использования.

## Введение.

- Благодарим вас за покупку этого продукта SmallRig.

## Инструкции!

- Внимательно прочтите данное руководство по эксплуатации.
- Не нажимайте на LED-экран осветителя, так как избыточное давление приведет к его необратимому повреждению.
- Избегайте попадания воды или влаги на осветитель, так как он не имеет пыли/влагозащиты.
- Не допускайте сильного механического воздействия по корпусу осветителя (ударов, падений).
- Не располагайте осветитель слишком близко к другим предметам, это может привести к его перегреву и выходу изделия из строя, возгоранию или другим повреждениям.
- Не смотрите на свет, излучаемый осветителем с близкого расстояния, это может привести к повреждению зрения.
- Не размещайте осветитель вблизи горючих или легковоспламеняющихся жидкостей, это может привести к возникновению пожара или задымлению.
- Обязательно выключайте осветитель, если он не используется.
- После длительного использования перед тем, как убрать осветитель в чехол дайте ему остыть. В противном случае это может привести к повреждению светодиодов.
- Осветитель является электронным оборудованием, поэтому его нельзя утилизировать вместе с бытовым мусором. Ознакомьтесь с правилами утилизации таких продуктов.
- Для питания прибора рекомендуется использовать только оригинальные аксессуары SmallRig. Обратите внимание, что гарантия не распространяется на какой-либо ремонт, если повреждения вызваны использованием неоригинальных и (или) некачественных (поврежденных) аксессуаров.
- Не закрывайте вентиляционные отверстия на корпусе, они предохраняют прибор от перегрева и обеспечивают его надежное функционирование.



Не пытайтесь разбирать и ремонтировать прибор самостоятельно. В случае необходимости обратитесь к продавцу или авторизованный сервис.

## Предполагаемое использование.

Пожалуйста, внимательно прочтите это руководство по продукту, особенно инструкции.

Пожалуйста, используйте или храните продукт в условиях, указанных в руководстве по эксплуатации.

Несоблюдение правил использования продукта или условий работы и хранения, указанных в настоящем руководстве, будет считаться использованием не по назначению.

## Комплект поставки.

Осветитель P200 Beauty Panel Video Light  
1 шт.

Кабель питания USB-C  
1 шт.

## Расположение основных элементов и органов управления.

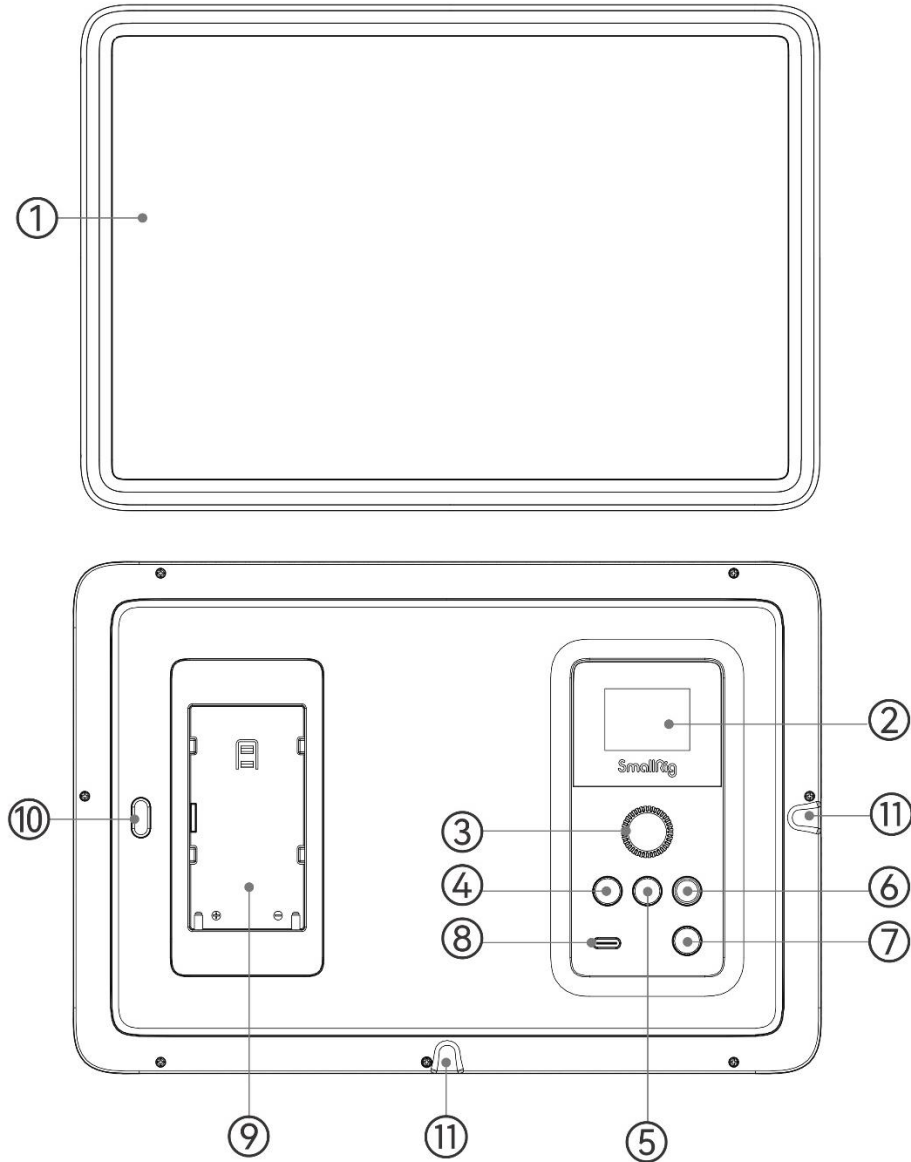

- |   |  |
|---|--|
| ① Световая панель.                                    | ⑦ Кнопка включения/выключения.           |
| ② ЖК-дисплей.   | ⑧ Разъем питания USB-C                   |
| ③ Колесо регулировки (VOLUME).                        | ⑨ Разъем для установки аккумулятора NP-F |
| ④ Кнопка выбора режимов (MODE).                       | ⑩ Кнопка разблокировки аккумулятора      |
| ⑤ Кнопка выбора настроек (SET).                       | ⑪ Резьба 1/4"                            |
| ⑥ Кнопка вызова пользовательских настроек (BEAUTY-ON) |  |

## Источники питания.

Осветитель P200 Beauty Panel Video Light поддерживает три источника питания:

- Сетевой адаптер USB-C мощностью не менее 18W (приобретается отдельно).
- Внешний аккумулятор (Power Bank) с выходным напряжением 5V 3A / 9V 2A / 12V 1.5A. (приобретается отдельно)
- Литиевый аккумулятор стандарта NP-F (приобретается отдельно).

### Установка аккумулятор стандарта NP-F:

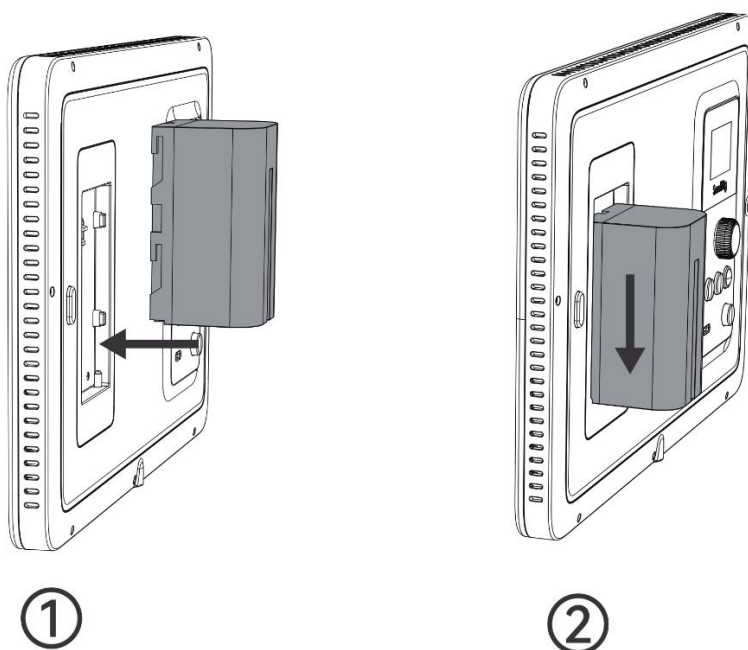

1. Поместите аккумулятор в разъем ⑨ на задней панели осветителя. Совместите контакты + / - на аккумуляторе и разъеме. Убедитесь, что пазы на аккумуляторе совпадают с пазами в разъеме.
2. Нажмите на аккумулятор, чтобы он зафиксировался в разъеме.

### Снятие аккумулятор стандарта NP-F:

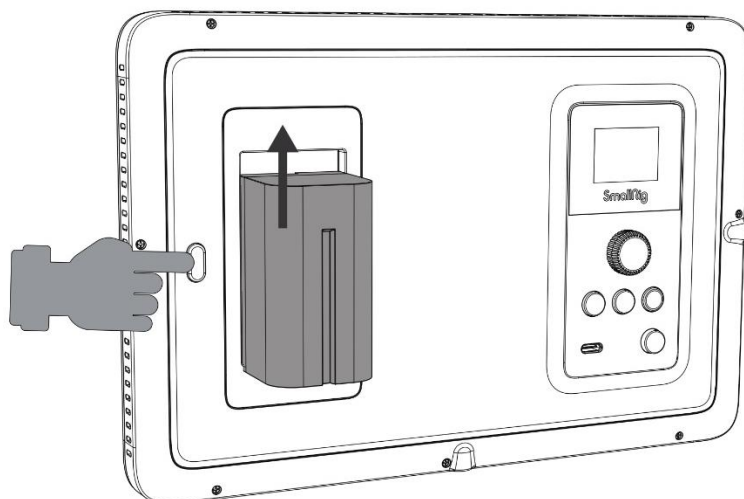

1. Нажмите и удерживайте кнопку разблокировки ⑩ на задней панели осветителя.
2. Сдвиньте аккумулятор вверх, чтобы отсоединить его от контактов на осветителе.

### **Примечание:**

1. Осветитель не имеет встроенного аккумулятора и не может быть использован для зарядки внешнего литиевого аккумулятора стандарта NP-F.
2. На экране осветителя отображается оставшийся заряд внешнего литиевого аккумулятора NP-F, но из-за различия в технических характеристиках моделей, представленных на рынке отображаемый уровень оставшегося заряда, может отличаться от фактического. Используйте эти показания в качестве примерной оценки.
3. При использовании аккумуляторов NP-F550 не включайте осветитель на максимальную яркость. Из-за небольшой мощности аккумуляторы NP-F550 могут автоматически переходить в режим защиты и выключаться.

## **Основные режимы работы**

### **Выключение/выключение**

Подключите к осветителю сетевой адаптер или внешний аккумулятор (Power Bank, аккумулятор NP-F).

Нажмите и удерживайте кнопку ⑦ на задней панели. Осветитель включится.

Чтобы выключить осветитель, нажмите и удерживайте кнопку ⑦. Дисплей погаснет и осветитель выключится.

### **Выбор режимов**

Кратковременно нажимая кнопку ④ (MODE), установите необходимый режим работы осветителя (CCT / FX).

#### **Режим CCT.**

Кратковременно нажимая кнопку ⑤ (SET) выберите изменяемый параметр (цветовая температура или яркость). Используйте колесо регулировки ③ (VOLUME) установите необходимое значение. Вращайте колесо регулировки вправо, чтобы увеличить значение, влево, чтобы уменьшить значение.

Диапазон регулировки цветовой температуры: 2500K ~ 6500K,

Диапазон регулировки яркости: 1% ~ 100%.

#### **Режим FX.**

Кратковременно нажимая кнопку ⑤ (SET) выберите изменяемый параметр (номер специального эффекта или яркость). Используйте колесо регулировки ③ (VOLUME) установите необходимое значение. Вращайте колесо регулировки вправо, чтобы увеличить значение, влево, чтобы уменьшить значение.

Диапазон регулировки яркости: 1% ~ 100%.

#### **Список спецэффектов.**

- |                    |                     |                   |
|--------------------|---------------------|-------------------|
| ① Молния           | ④ Неисправная лампа | ⑦ Папарацци       |
| ② Экран телевизора | ⑤ Пульсация         | ⑧ Скорая Помощь   |
| ③ Свеча            | ⑥ Стробоскоп        | ⑨ Изменение цвета |

### Функция запоминания пользовательских настроек (BEAUTY-ON).

В режиме CCT отрегулируйте желаемую цветовую температуру и яркость с помощью колеса регулировки ③ (VOLUME). Нажмите и удерживайте в течение 2 секунд кнопку ⑥ (BEAUTY-ON), чтобы сохранить и запомнить текущие настройки.

При последующем использовании нажмите кнопку ⑥ (BEAUTY-ON) для вызова из памяти сохраненные ранее настройки осветителя.

### Технические характеристики:

Параметр	Значение
Модель осветителя	P200 Beauty Panel Video Light
Мощность светодиодов	15 Ватт
Количество светодиодов	192 шт. (Холодный тон 96 шт. + Теплый тон 96 шт.)
Цветовая температура	2500K – 6500K
Ra / CRI	98+
TLCI	98+
Световой поток (максимальный)	2000 лм / 0,3м
Диапазон регулировки яркости	0 ~ 100%
Напряжение питания	USB-C 5V 3A / 9V 2A / 12V 1.5A
Рабочий диапазон температур	-10°C ~ 45°C
Материал корпуса	Ударопрочный ABS пластик
Размеры	254 × 174 × 16 мм
Вес	400 гр.

#### Примечание:

1. При использовании в условиях высокой температуры окружающей среды или при непрерывной работе в течение длительного периода времени, осветитель может автоматически выключаться для охлаждения.
2. При использовании в условиях низкой температуры окружающей среды могут возникать сбои в работе осветителя.

## **Гарантийные обязательства.**

Гарантийный срок на изделие составляет один год. Для осуществления гарантийного обслуживания обратитесь к продавцу или к представителям SmallRig на территории России.

Сохраняйте гарантийный талон, а также оригинал товарного и кассового чеков, выдаваемых при покупке в течение всего срока гарантии.

Проверьте правильное и чёткое заполнение всех пунктов гарантийного талона, наличие печати магазина и подписи продавца.

### Условия гарантийных обязательств:

1. Гарантийные обязательства распространяются на изделия, приобретенные на территории РФ у официальных дилеров SmallRig/SmallRig.

2. Гарантийные обязательства не распространяются на принадлежности, входящие в комплектность осветителя, упаковку, аксессуары, внешние повреждения, затраты на дорогу, потерю предполагаемого дохода и любой другой косвенный убыток, который может возникнуть в результате неисправности этого продукта.

3. В гарантийном ремонте может быть отказано в случаях:

- неправильного или не полного заполнения гарантийного талона, отсутствия печати магазина или подписи продавца, оригиналов документов, подтверждающих покупку;
- нарушения сохранности гарантийных пломб;
- наличия механических повреждений;
- наличия случайных повреждений и дефектов, вызванных небрежной эксплуатацией, транспортировкой и хранением после покупки;
- наличия случайных повреждений и дефектов, вызванных стихийными бедствиями или суровыми климатическими или внешними условиями;
- самостоятельного ремонта или изменения внутреннего устройства;
- снятия или повреждения серийного номера продукта
- наличия любых дефектов, связанных с несоблюдением требований, указанных в инструкции по эксплуатации;
- наличия повреждений, вызванных попаданием в устройство воды, песка и других посторонних предметов.